

**HU****255 széria sz\_r\_**

Csavarja a sz\_r\_t a nyíl irányában közvetlenül a pumpához.  
Szétszerelés és tisztítás.

1. Kapcsolja le a pumpát az elektromos hálózatról.
2. Üritse ki a vizet a rendszerb\_l. Zárja le az összes csapot/szelepet.
3. Csavarja le a tartályt az óramutató járásával ellenkez\_ irányban.
4. Vegye le a tartályt és a sz\_r\_t, és tisztítsa ki.
5. Ellen\_rizze az alkatrészeket.

- |             |
|-------------|
| ① Fels_rész |
| ② Tömítés   |
| ③ Sz_r      |
| ④ Tartály   |

A hibásakat cserélje ki.  
Összeszerelés.

1. Helyezze a sz\_r\_t a fels\_részbe.
  2. Helyezze a tömítést a tartányba.
  3. Csavarja a tartályt a fels\_részhez az óramutató járásával egyez\_ irányban.
- Az 1 éves korlátozott jótállásra vonatkozóan lásd a SHURflo-t.

**PT****Filtro Série 255**

Enrosque o filtro diretamente na bomba na direção da seta.  
Desmontagem e limpeza:

1. Desligue a bomba.
2. Drene a água do sistema. Feche as válvulas.
3. Desenrosque a camisa girando em sentido anti-horário.
4. Tire a camisa e a peça filtrante para a limpeza.
5. Confira todas as peças. Troque as que não estiverem boas.

Para voltar a montar:

1. Coloque a peça filtrante no suporte.
2. Coloque o gaxeta na camisa.
3. Rosque a camisa no suporte, em sentido horário.

- |                  |
|------------------|
| ① Suporte        |
| ② Gaxeta         |
| ③ Peça filtrante |
| ④ Bowl           |

Consulte a SHURflo para obter informações sobre a garantia limitada.

**IT****Filtro serie 255**

Avvitare il filtro direttamente alla pompa nella direzione della freccia.  
Smontaggio e pulizia:

1. Staccare l'alimentazione alla pompa.
2. Eliminare l'acqua dal sistema. Chiudere tutte le valvole.
3. Svitare la vaschetta in senso antiorario.
4. Rimuovere la vaschetta e il retino per la pulizia.
5. Verificare tutte le parti e sostituirle se difettose.

Per rimontare:

1. Collocare il retino in cima.
2. Collocare la guarnizione nella vaschetta.
3. Avvitare la vaschetta sulla cima in senso orario.

- |               |
|---------------|
| ① Cima        |
| ② Guarnizione |
| ③ Retino      |
| ④ Vaschetta   |

Vedere le informazioni di garanzia limitata per 1 anno SHURflo.

**ES****Colador serie 255**

Atornille el colador directamente a la bomba en la dirección de la flecha.  
Desarmado y limpieza:

1. Apague la alimentación eléctrica de la bomba.
2. Drene el agua del sistema. Cierre las válvulas.
3. Desenrosque el recipiente en sentido contrario a las agujas del reloj.
4. Quite el recipiente y la pantalla para limpiarlos.
5. Verifique todas las partes. Cambie las gastadas.

Para volver a armar:

1. Coloque la pantalla en la parte superior.
2. Coloque la empaquetadura en el recipiente.
3. Atornille el recipiente en la parte superior en sentido horario.

- |                 |
|-----------------|
| ① Arriba        |
| ② Empaquetadura |
| ③ Pantalla      |
| ④ Recipiente    |

Comuníquese con SHURflo para obtener información sobre la garantía limitada de 1 año.

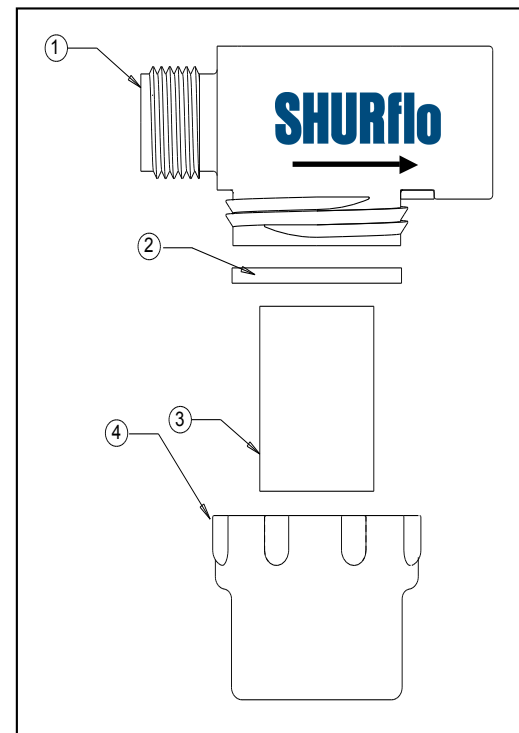
**PL****Siatka seria 255**

Przykr\_ci\_siatk\_bezpo\_rednio do pompy w kierunku strza\_ki.  
Demonta\_i czyszczenie:

1. Wy\_czy\_pomp\_z\_pr\_du.
2. Odl\_a\_wod\_z systemu. Zamkn\_wszystkie zawory.
3. Odkr\_ci\_mis\_obracaj\_c\_ni\_w lewo.
4. Zdj\_mis\_i siatk\_aby je oczy\_ci\_.
5. Sprawdź\_wszystkie cz\_ci. Wymieni\_,je\_li\_s\_w z\_ym stanie.

- |             |
|-------------|
| ① Cz_górna  |
| ② Uszczelka |
| ③ Siatka    |
| ④ Misa      |

Ponowny monta\_:

1. Umie\_ci\_siatk\_w górnej cz\_ci.
2. Umie\_ci\_uszczelk\_w misie.
3. Przykr\_ci\_mis\_do górnej cz\_ci obracaj\_c\_ni\_w prawo.

Sprawd\_i\_SHURflo odno\_nie informacji o ograniczonej gwarancji na 1 rok.

**CS****Sítkov\_isti\_série 255**

P\_i\_roubujte\_isti\_p\_imo na\_erpadlo ve sm\_ru\_ipky.

Demontá\_a\_i\_t\_ní:

1. Vypn\_te\_p\_ivod napájení\_erpadla elekt\_inou.
2. Vypus\_te\_ze systému vodu. Zav\_ete v\_echny uzavírací ventily.
3. Od\_roubujte kryt pohybem proti sm\_ru hodinov\_ch ru\_i\_ek.
4. Pro\_i\_t\_ní sejm\_te kryt a sítko.
5. Zkontrolujte v\_echny sou\_ásti. Pokud nejsou v dobrém stavu,vym\_te je.

Pro sestavení\_isti\_e:

1. Vlo\_te sítko do horní\_ásti.
2. Vlo\_te t\_sn\_ní do krytu.
3. P\_i\_roubujte kryt pohybem ve sm\_ru hodinov\_ch ru\_i\_ek.

- |             |
|-------------|
| ① Horní_ást |
| ② T_sn_ní   |
| ③ Sítko     |
| ④ Kryt      |

Kontaktujte SHURflo pro informaci o jednoleté omezené záruce.

**FI Sarjan 255 suodatin**

Ruuvaa suodatin suoraan pumppuun nuolen suuntaisesti.

Purkaminen ja puhdistus:

1. Katkaise sähkö pumpusta.
2. Tyhjennä vesi laitteesta. Sulje venttiilit.
3. Ruuvaa malja auki vastapäivään.
4. Irrota malja ja imuverkko puhdistamista varten.
5. Tarkista kaikki osat. Vaihda huonot osat.

Kokoonpano:

1. Aseta imuverkko yläosaan.
2. Aseta tiiviste maljaan.
3. Ruuvaa malja kiinni yläosaan myötäpäivään.

- |   |           |
|---|-----------|
| ① | Yläosa    |
| ② | Tiiviste  |
| ③ | Imuverkko |
| ④ | Malja     |

SHURflo antaa tietoja 1 vuoden rajoitetusta takuusta.

**EL 255**

\_\_\_\_\_ π' \_\_\_\_\_ π \_\_\_\_\_

π \_\_\_\_\_ :

1. π \_\_\_\_\_ π \_\_\_\_\_ π \_\_\_\_\_

2. π \_\_\_\_\_ π \_\_\_\_\_ π \_\_\_\_\_

3. \_\_\_\_\_ π \_\_\_\_\_

4. \_\_\_\_\_ π \_\_\_\_\_

5. \_\_\_\_\_ π \_\_\_\_\_ π \_\_\_\_\_

\_\_\_\_\_ π \_\_\_\_\_ :

1. π \_\_\_\_\_ π \_\_\_\_\_

2. π \_\_\_\_\_ π \_\_\_\_\_ π \_\_\_\_\_

3. \_\_\_\_\_ π \_\_\_\_\_ π \_\_\_\_\_

π SHURflo π \_\_\_\_\_ π \_\_\_\_\_ 1

- |   |       |
|---|-------|
| ① | _____ |
| ② | _____ |
| ③ | _____ |
| ④ | π     |

**DE Siebfilter der Serie 255**

Den Siebfilter in Pfeilrichtung direkt an die Pumpe festschrauben.

Zerlegen und Reinigen:

1. Die Pumpe ausschalten.
2. Das Wasser aus dem System ablassen. Alle Ventile schließen.
3. Den Behälter gegen den Uhrzeigersinn abschrauben.
4. Den Behälter und das Siebgitter zum Reinigen entfernen.
5. Alle Teile überprüfen. Defekte Teile ersetzen.

Wiederzusammenbau:

1. Das Siebgitter in das Oberteil einsetzen.
2. Die Dichtung in den Behälter einsetzen.
3. Den Behälter an das Oberteil im Uhrzeigersinn festschrauben.

Informationen zu dieser begrenzten 1-Jahres-Garantie erhalten Sie von SHURflo.

- |   |            |
|---|------------|
| ① | Oberteil   |
| ② | Dichtung   |
| ③ | Siebgitter |
| ④ | Behälter   |

**FR Crépîne Séries 255**

Vissez le crépine directement à la pompe dans la direction de la flèche.

Démontage et nettoyage :

1. Coupez le courant de la pompe.
2. Evacuez l'eau du système. Fermez toutes les valves.
3. Dévissez la cuvette dans le sens contraire des aiguilles d'une montre.
4. Enlevez la cuvette et l'écran pour nettoyer.
5. Vérifiez toutes les pièces. Remplacez s'ils sont mauvaises.

Pour rassembler :

1. Placez l'écran dans le dessus.
2. Placez la garniture dans la cuvette.
3. Vissez la cuvette jusqu'au dessus dans le sens des aiguilles d'une montre.

Contacter SHURflo pour obtenir information sur la garantie limitée d'un an.

- |   |           |
|---|-----------|
| ① | Dessus    |
| ② | Garniture |
| ③ | Écran     |
| ④ | Cuvette   |

★ISO Certified Facility SHURflo reserves the right to update specifications, prices, or make substitutions



**SHURflo, LLC ★**  
5900 Katella Avenue  
Cypress, CA 90630  
(800) 854-3218 (562) 795-5200  
FAX (562) 795-7564

Shipping: 5900 Katella Ave., Suite B  
Cypress, CA 90630  
911-689-C

**SHURflo, LLC East**  
52748 Park Six Court  
Elkhart, IN 46514-5427  
(800) 762-8094  
(574) 262-0478

FAX (574) 264-2169  
© 2003-2005 All Rights Reserved  
[www.shurflo.com](http://www.shurflo.com)

**SHURflo Ltd.**  
Unit 5 Sterling Park  
Gatwick Road, Crawley  
West Sussex, RH10 2QT  
United Kingdom  
+44 1293 424000

FAX +44 1293 421880  
06/05

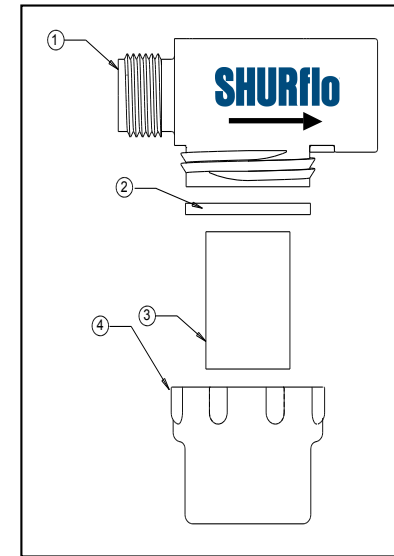
**Model 255 Strainer Installation and Maintenance****EN 255 Series Strainer**

Screw strainer directly to pump in direction of arrow.

Disassembly and Cleaning:

1. Turn off power to pump.
2. Drain water from system. Close any valves.
3. Unscrew bowl counterclockwise.
4. Remove bowl and screen to clean.
5. Check all parts. Replace if bad.

To Reassemble:

1. Place screen in top.
2. Place gasket in bowl.
3. Screw bowl to top clockwise.

See SHURflo for 1 year limited warranty information.

- |   |        |
|---|--------|
| ① | Top    |
| ② | Gasket |
| ③ | Screen |
| ④ | Bowl   |

**SV Sil serie 255**

Skruva silen direkt på pumpen i pilens riktning.

Demontering och rengöring:

1. Så av strömmen till pumpen.
2. Töm vattnet ur systemet. Stäng alla ventiler.
3. Skruva ur skålen moturs.
4. Avlägsna skålen och silen för rengöring.
5. Kontrollera alla delar. Byt ut efter behov.

Hopsättning:

1. Placera silen i toppen.
2. Placera packningen i skålen.
3. Skruva på skålen på toppen medurs.

Kontakta SHURflo för information om 1 års begränsad garanti.

- |   |          |
|---|----------|
| ① | Topp     |
| ② | Packning |
| ③ | Sil      |
| ④ | Skål     |